

**ПОЛУПРИЦЕП-ТЯЖЕЛОВОЗ 994283 (ПОД КАМАЗ-53504)**

|   |  |
|---|--|
| Страна                                      | Российская Федерация   |
| Производитель                               | ООО «Компания «Спецприцеп»   |
| Технические характеристики                  |  |
| Модель                                      | 994283   |
| Масса перевозимого груза, кг                | 35 000   |
| Допустимая полная масса, кг                 | 49 000   |
| Масса снаряженная, кг                       | 14 000   |
| Нагрузка на седельное устройство тягача, кг | 17 000   |
| Нагрузка на дорогу через шины, кг           | 32 000   |
| Ходовая часть                               |  |
| Оси   | BPW – 3шт. стационарные  |
| Подвеска                                    | Пневматическая BPW   |
| Количество осей / число колес, шт.          | 3 / 6 + 1  |
| Размер шин                                  | 385/65R22,5 агрессивный рисунок  |
| Погрузочная высота платформы, мм            | 1300   |
| Длина, мм                                   | 12200  |
| Ширина, мм                                  | 2540   |
| Настил платформы                            | Металлический  |
| Электрооборудование                         | Двухпроводное с питанием от тягача, напряжением 24В, количество и расположение приборов по ГОСТ 8769, разъемное соединение по ГОСТ 9200<br>Водостойкая светотехника VIGNAL |
| Пневматическая и тормозная аппаратура       | WABCO, Haldex  |

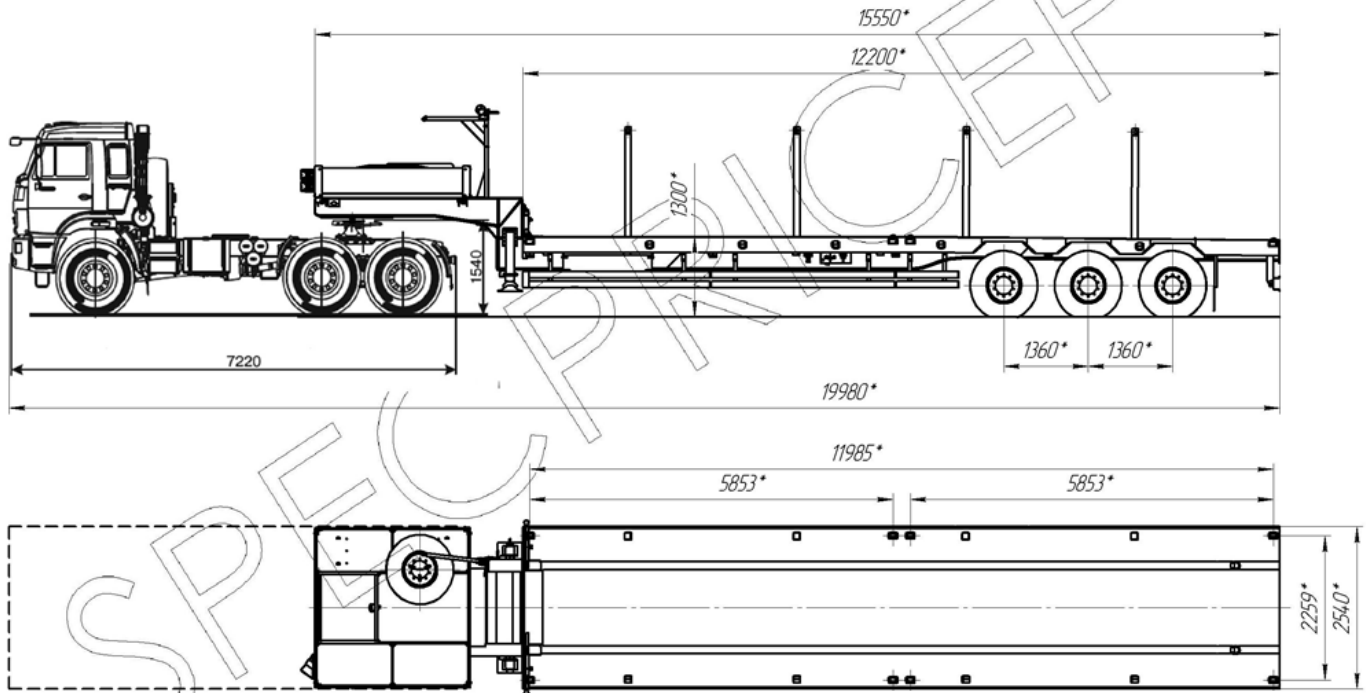

|                                     |   |
|-------------------------------------|---|
| <b>Пневмопривод тормозов</b>        | <b>EBS, Германия</b>  |
| <b>Рабочая тормозная система</b>    | <b>Колодочная на все колеса с приводом от тягача</b>  |
| <b>Стояночная тормозная система</b> | <b>Энергоаккумуляторы</b>   |
| <b>Стояночные опоры</b>             | <b>Механические телескопы с нагрузкой (24), 2 шт.</b>   |
| <b>Комплектация</b>                 | <b>лебедка подъема запасных колес, шкворень 2 дюйма JOST, алюминиевые борта на гусаке, инструментальный ящик, кольца крепления груза (утопленные в платформу и на боковых лонжеронах). Навесные и съёмные элементы с оцинкованным покрытием, в том числе выдвижные габаритные огни, штоки, валы и т.д. Фитинги JOST 2x20, 1x40 для перевозки контейнеров, стойки выдвижные Н-1600мм - 10шт/ (5 пар)</b> |

**ГАРАНТИЯ ГАБАРИТНОЙ ДЛИНЫ С ТЯГАЧОМ КАМАЗ-53504-6030-46 20 М.!!!**

